

SERIA DB : Model DB15

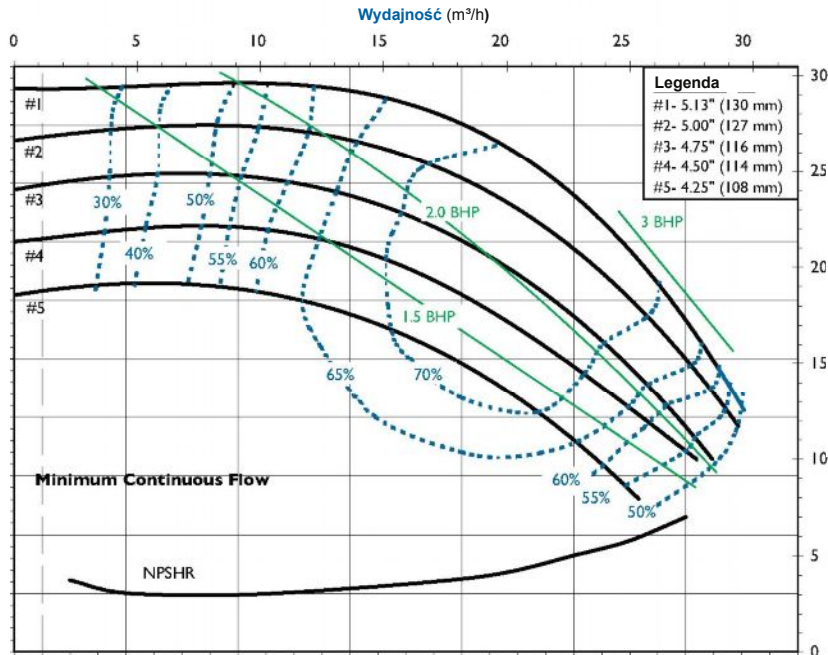

DB15 WYDAJNOŚĆ 3450 RPM



DB15 WYDAJNOŚĆ 2900 RPM

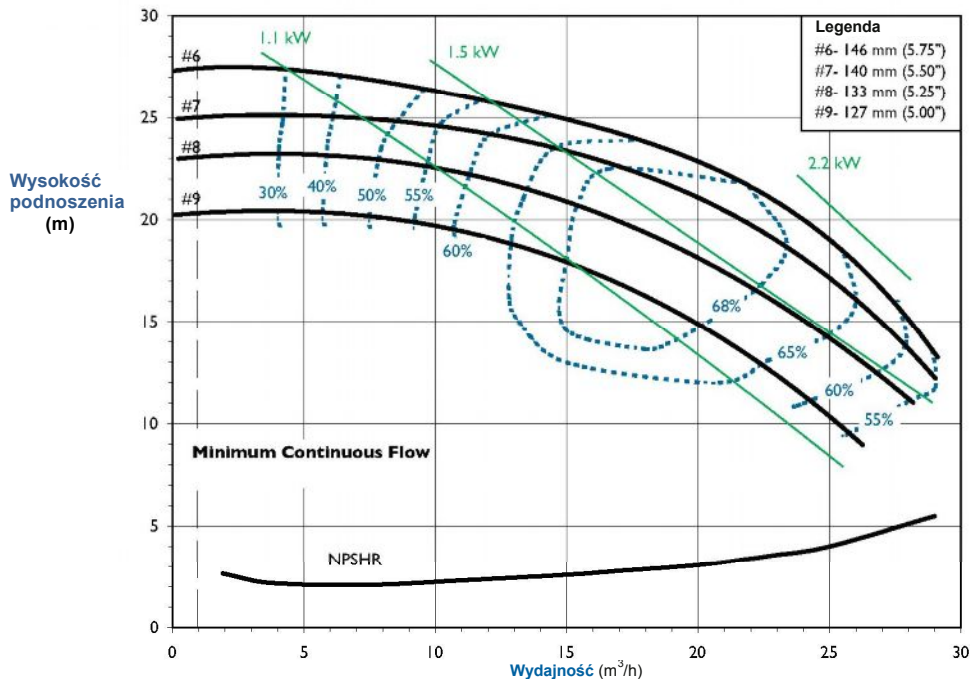

Zalety & możliwości

- + Możliwość dłuższej pracy na sucho (przy tulei węglowej).
- + Wysoka sprawność do 70%.
- + Konstrukcja PP lub PVDF.
- + Silne magnesy neodymowe.
- + Zwarta blokowa budowa.
- + Przyłącza gwinty NPT lub BSP, kołnierze, śrubunki.
- + Instalacja pozioma lub pionowa z silnikami IEC.
- + Samocentrująca konstrukcja wirnika.
- + Montaż do kołnierzy silnikowych IEC oraz NEMA.
- + Wymienny wał ceramiczny.
- + Certyfikat CE, ATEX przy PVDF.
- + Maksymalne ciśnienie robocze do 3,5 bar.
- + Maksymalny ciężar właściwy medium do 1,8 kg/l.
- + Lepkość do 150 cP.
- + PP temp. robocza do 82° C.
- + PVDF temp. robocza do 104° C.

Aplikacje

- + Procesy chemiczne.
- + Galwanizernie.
- + Oczyszczalnie ścieków.
- + Wytrawianie obwodów druk.
- + Przemysł farmaceutyczny.
- + Odsiarczanie spalin.
- + Przemysł papierniczy.
- + Wymienniki ciepła.

Opis	Model PP	Model PVDF
1 Korpus pompy	PP wzmocniony włóknem szklanym	PVDF wzmocniony włóknem węglowym
1A Pierścień dociskowy korpusu	Wysokiej czystości ceramika, węglík krzemu	
2 O-ring materiał	FKM, EPDM, Gylon® gasket, Simriz®, Kalrez®	
3 Wirnik	PP wzmocniony włóknem szklanym	PVDF wzmocniony włóknem węglowym
3A Docisk ślizgowy wirnika	Dwusiarczek molibdenu wypełniony teflonem węglík krzemu	
4 Sprzęgło magnet.	Magnesy neodymowe osadzone w PP	Magnesy neodymowe osadzone w PVDF
5 Tuleja wałka	Węgiel, PTFE, wysokiej czystości ceramika, węglík krzemu	
6 Wałek	Wysokiej czystości ceramika, Hastelloy C, węglík krzemu	
7 Obudowa sprzęgła	PP wzmocniony włóknem szklanym	PVDF wzmocniony włóknem węglowym
7A Docisk sprzęgła	Wysokiej czystości ceramika	
8 Korpus mocujący	Żeliwo sferoidalne	
9 Sprzęgło magnet.	Magnesy neodymowe/stal	

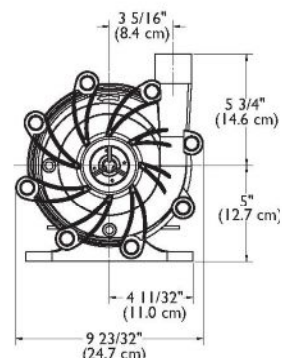
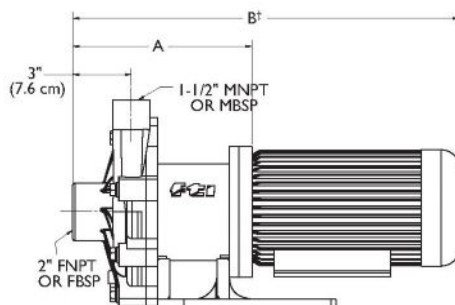
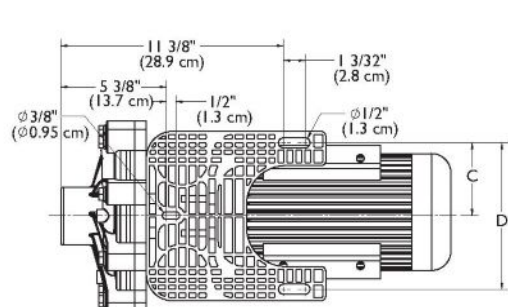
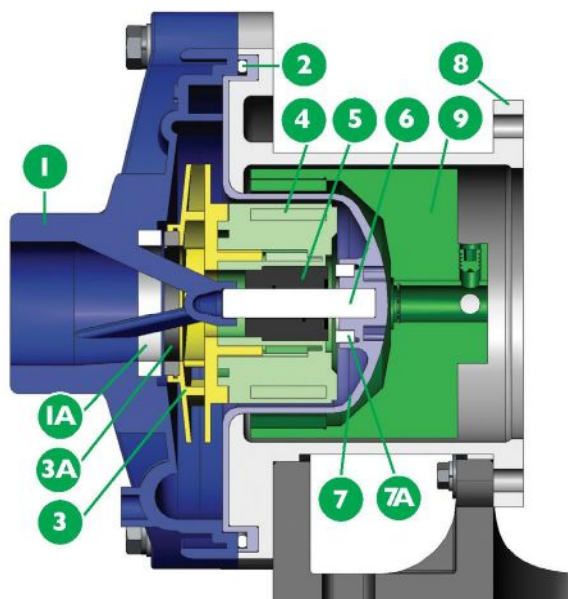

Motor Frame	A	B [†]	C	D	Waga - lbs. [kg]	
					PP	PVDF
NEMA 56C	8-17/32" [21.7 cm]	20-17/32" [52.1 cm]	3-3/4" [9.5 cm]	7-1/2" [19.1 cm]	21.6 [9.8]	22.8 [10.3]
NEMA 145	8-17/32" [21.7 cm]	18-29/32" [48.0 cm]	3-3/4" [9.5 cm]	7-1/2" [19.1 cm]	21.6 [9.8]	22.8 [10.3]
NEMA 184	9-13/32" [23.9 cm]	22-6/32" [56.4 cm]	3-3/4" [9.5 cm]	7-1/2" [19.1 cm]	25.7 [11.7]	26.9 [12.2]
IEC 80/90 w/B14 or B5*	9-5/32" [23.3 cm]	19-11/16" [50.0 cm]	3-3/4" [9.5 cm]	7-1/2" [19.1 cm]	22.1 [10]	23.3 [10.6]
IEC 80/90 w/B14 ATEX	9-5/32" [23.3 cm]	19-7/8" [50.5 cm]	3-3/4" [9.5 cm]	7-1/2" [19.1 cm]	N/A	23.5 [10.7]
IEC 100 w/B14 or B5*	9-7/32" [23.4 cm]	21-3/8" [54.3 cm]	3-5/32" [8.0 cm]	6-10/32" [16.0 cm]	25.2 [11.4]	26.4 [12]
IEC 100 w/B14 ATEX	9-7/32" [23.4 cm]	21-3/8" [54.3 cm]	3-5/32" [8.0 cm]	6-10/32" [16.0 cm]	N/A	26.6 [12.1]
IEC 112 w/B14 or B5*	9-7/32" [23.4 cm]	21-7/8" [55.6 cm]	3-3/4" [9.5 cm]	7-1/2" [19.1 cm]	25.2 [11.4]	26.4 [12]

Uwaga :Rozmiary i wagi są tylko informacyjne. Zależne od zastosowanego silnika.
Waga silników nie zawarta

